

INSTRUCTION MANUAL KA5931

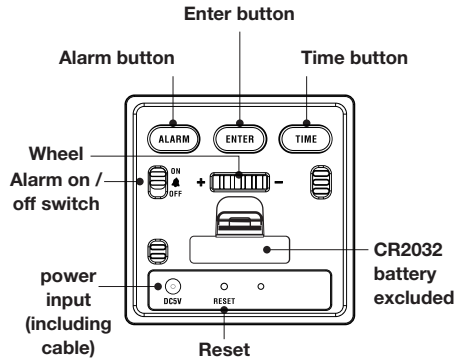
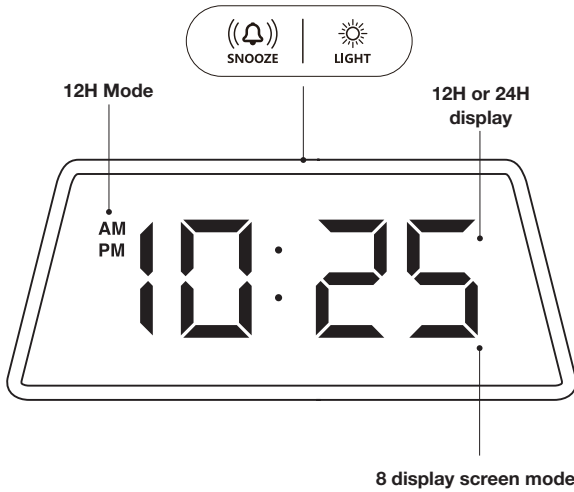

Setting brightness

Turn the **wheel** to adjust the brightness (brightness range L01-L99)

Time Setting

Press the **"TIME"** button to switch between 12/24-hour time display.

Press the **"TIME"** button for 3 seconds to enter the time setting menu, then slide the knob to select the hour and minute.

After selecting the correct hour, press the **"TIME"** button to confirm and go back to normal time display mode.

Turn the **wheel** to select the correct minute value, then press the **"ENTER"** button to confirm and go back to normal time display mode."

Alarm Clock Setting

Press and hold the **"ALARM"** button for 3 seconds to enter the alarm setting menu, then turn the **wheel** to select the hour and minute.

After selecting the correct hour, press the **"ALARM"** button to confirm.

Turn the **wheel** to select the correct minute value, then press the **"ENTER"** button to confirm and go back to normal time display mode.

Alarm on / off switch

When the alarm switch is activated, it will sound at the same time every day. When the alarm is turned on, the display shows **"ON AL"** and when it is turned off, it shows **"-- AL."**

Colour Setting

Touch the **[SNOOZE /LIGHT]** key to switch the display color.

RGB Display Screen Colour modes: white, red, green, blue, overall seven-color automatic transformation, RGB rainbow seven-color transformation, RGB right-to-left transformation and RGB bottom-to-up transformation.

Snooze

When the alarm clock rings, touch the **[SNOOZE /LIGHT]** button; the alarm will stop ringing and snooze will be activated, The alarm will ring again after 7 minutes. If left untouched, the alarm will stop after 2 minutes and activate the snooze function again, this sequence ends after 3 times.

Turn off snooze: Press any key on the back during the alarm / snooze to deactivate the alarm and snooze function.

Battery

This alarm clock only operates on DC5V USB cable (DC5V USB adapter not included). The CR2025 battery is for memory and backup only.

Reset

Use a needle or a small stick to push the "reset" hole to reset all settings.

BRUGSANVISNING KA5931

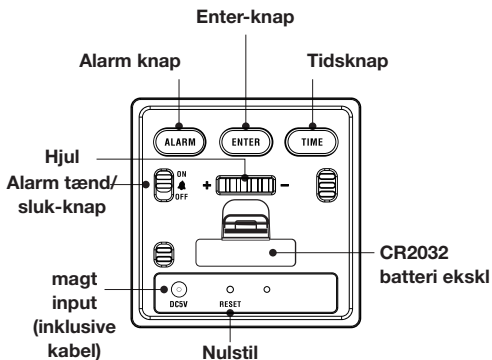
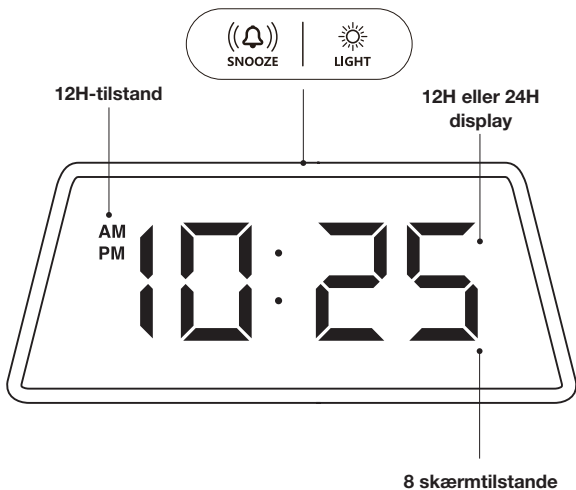

Indstilling af lysstyrke

Drej på **hjul** for at justere lysstyrken (lysstyrkeområde L01-L99)

Tidsindstilling

Tryk på "**TID**"-knap for at skifte mellem 12/24-timers tidsvisning.

Tryk på "**TID**"-knappen i 3 sekunder for at gå ind i tidsindstillingsmenuen, og skub derefter knappen for at vælge time og minut.

Efter at have valgt den korrekte time, tryk på "**TID**"-knappen for at bekræfte og gå tilbage til normal tidsvisningstilstand.

Drej på **hjul** for at vælge den korrekte minutværdi, tryk derefter på "**ENTER**"-knappen for at bekræfte og gå tilbage til normal tidsvisningstilstand."

Indstilling af vækkeur

Tryk og hold "**ALARM**"-knappen i 3 sekunder for at åbne alarmindstillingsmenuen, og drej derefter **hjul** for at vælge time og minut.

Efter at have valgt den korrekte time, tryk på "**ALARM**"-knappen for at bekræfte.

Drej på **hjul** for at vælge den korrekte minutværdi, tryk derefter på "**ENTER**"-knappen for at bekræfte og gå tilbage til normal tidsvisningstilstand.

Alarm tænd/sluk-knap

Når alarmkontakten er aktiveret, lyder den på samme tid hver dag. Når alarmen er tændt, viser displayet "**PÅ AL**" og når den er slukket, viser den "-- AL."

Farveindstilling

Tryk på [**SNOOZE/LIGHT**] tasten for at skifte skærmfarve.

RGB Display Skærm Farvetilstande: hvid, rød, grøn, blå, samlet syv-farvet automatisk transformation, RGB regnbue syv-farve transformation, RGB højre-til-venstre transformation og RGB bottom-to-up transformation.

Snooze

Når vækkeuret ringer, skal du trykke på [**SNOOZE/LIGHT**] knap; Alarmen stopper med at ringe og snooze aktiveres. Alarmen ringer igen efter 7 minutter. Hvis den ikke berøres, stopper alarmen efter 2 minutter og aktiverer snooze-funktionen igen, denne sekvens slutter efter 3 gange.

Slå snooze fra: Tryk på en vilkårlig tast på bagsiden under alarmen / snooze for at deaktivere alarm- og snooze-funktionen.

Batteri

Dette vækkeur fungerer kun på DC5V USB-kabel (DC5V USB-adaptter medfølger ikke). CR2025-batteriet er kun til hukommelse og backup.

Nulstil

Brug en nål eller en lille pind til at skubbe "reset"-hullet for at nulstille alle indstillinger.

GEBRUIKSAANWIJZING KA5931

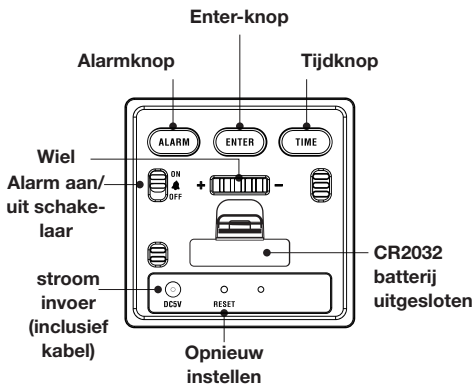
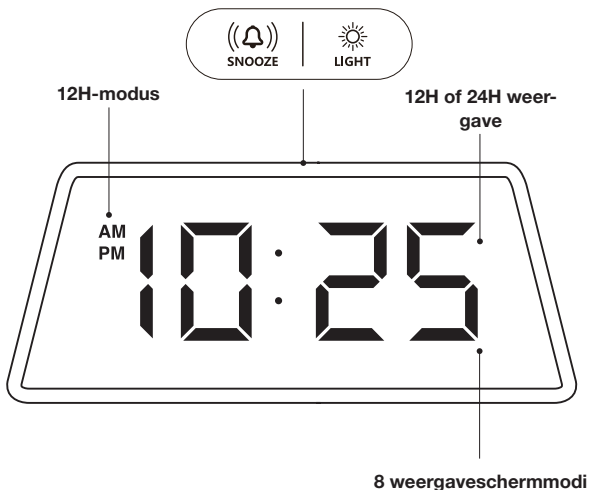

Helderheid instellen

Draai de **wiel** om de helderheid aan te passen (helderheidsbereik L01-L99)

Tijdsinstelling

Druk op de "**TIJD**" knop om te schakelen tussen 12/24-uurs tijdweergave.

Druk op de "**TIJD**"-knop gedurende 3 seconden ingedrukt om het menu voor tijdsinstelling te openen en verschuif vervolgens de knop om het uur en de minuten te selecteren.

Nadat u het juiste uur hebt geselecteerd, drukt u op de knop "**TIJD**" knop om te bevestigen en terug te gaan naar de normale tijdweergavemodus.

Draai de **wiel** om de juiste minutenwaarde te selecteren en druk vervolgens op de "**BINNENKOMEN**" Knop om te bevestigen en terug te gaan naar de normale tijdweergavemodus."

Wekker instellen

Houd de "**ALARM**"-knop gedurende 3 seconden om het menu voor alarminstellingen te openen en draai vervolgens de **wiel** om het uur en de minuut te selecteren.

Nadat u het juiste uur hebt geselecteerd, drukt u op de knop "**ALARM**" knop om te bevestigen.

Draai de **wiel** om de juiste minutenwaarde te selecteren en druk vervolgens op de "**BINNENKOMEN**" knop om te bevestigen en terug te gaan naar de normale tijdweergavemodus.

Alarm aan/uit schakelaar

Wanneer de alarmschakelaar is geactiveerd, klinkt het elke dag op hetzelfde tijdstip. Wanneer het alarm is ingeschakeld, toont het display "**OP AL**" en als het is uitgeschakeld, toont het "**-- AL**".

Kleurinstelling

Raak de [**SNOOZE/LICHT**] toets om de weergavekleur te wijzigen.

RGB-schermkleurmodi: wit, rood, groen, blauw, algehele zevenkleuren automatische transformatie, RGB regenboog zevenkleuren transformatie, RGB rechts-naar-links transformatie en RGB van onder naar boven transformatie.

Sluimeren

Wanneer de wekker afgaat, raak dan de [**SNOOZE/LICHT**] knop; het alarm stopt met rinkelen en de snooze-functie wordt geactiveerd, het alarm rinkelt opnieuw na 7 minuten. Als u deze knop niet aanraakt, stopt het alarm na 2 minuten en activeert de snooze-functie opnieuw, deze sequentie eindigt na 3 keer.

Schakel snooze uit: Druk tijdens het alarm/de sluimerfunctie op een willekeurige toets aan de achterkant om het alarm en de sluimerfunctie uit te schakelen.

Batterij

Deze wekker werkt alleen op een DC5V USB-kabel (DC5V USB-adapter niet inbegrepen). De CR2025-batterij is alleen bedoeld voor geheugen en back-up.

Opnieuw instellen

Gebruik een naald of een klein stokje om het "reset"-gaatje in te drukken om alle instellingen te resetten.

MANUEL D'INSTRUCTIONS KA5931

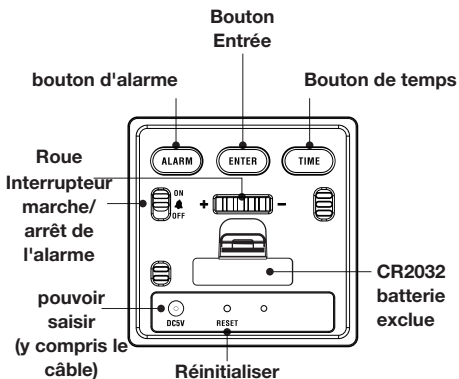
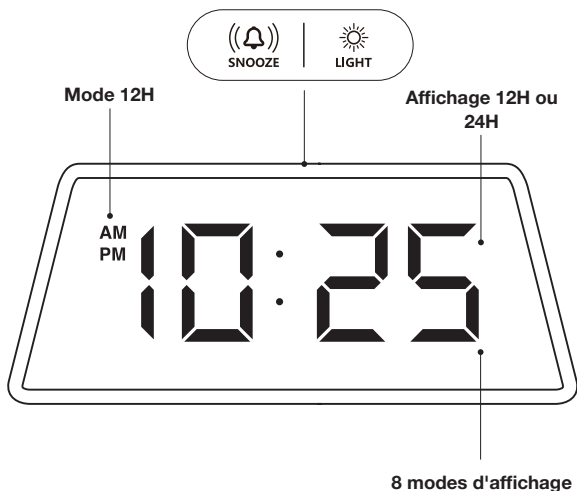

Réglage de la luminosité

Tournez le **roue** pour régler la luminosité (plage de luminosité L01-L99)

Réglage de l'heure

Appuyez sur le bouton «**TEMPS**» pour basculer entre l'affichage de l'heure au format 12/24 heures.

Appuyez sur le bouton «**TEMPS**» pendant 3 secondes pour accéder au menu de réglage de l'heure, puis faites glisser le bouton pour sélectionner l'heure et les minutes.

Après avoir sélectionné l'heure correcte, appuyez sur la touche «**TEMPS**» pour confirmer et revenir au mode d'affichage normal de l'heure.

Tournez le **roue** pour sélectionner la valeur correcte des minutes, puis appuyez sur la touche «**ENTRER**» Appuyez sur le bouton » pour confirmer et revenir au mode d'affichage normal de l'heure. »

Réglage du réveil

Appuyez et maintenez la touche «**ALARME**» pendant 3 secondes pour accéder au menu de réglage de l'alarme, puis tournez le **roue** pour sélectionner l'heure et les minutes.

Après avoir sélectionné l'heure correcte, appuyez sur la touche «**ALARME**» pour confirmer.

Tournez le **roue** pour sélectionner la valeur correcte des minutes, puis appuyez sur la touche «**ENTRER**» pour confirmer et revenir au mode d'affichage normal de l'heure.

Interrupteur marche/arrêt de l'alarme

Lorsque l'alarme est activée, elle sonne à la même heure chaque jour. Lorsque l'alarme est activée, l'écran affiche «**SUR TOUS**» et quand il est éteint, il affiche «**-- AL.**»

Réglage des couleurs

Touchez le [**SNOOZE / LUMIÈRE**] touche pour changer la couleur d'affichage.

Modes de couleur de l'écran d'affichage RVB: blanc, rouge, vert, bleu, transformation automatique globale en sept couleurs, transformation arc-en-ciel RVB en sept couleurs, transformation RVB de droite à gauche et transformation RVB de bas en haut.

Somnoler

Lorsque le réveil sonne, touchez le [**SNOOZE / LUMIÈRE**] Appuyez sur le bouton ; l'alarme s'arrête et la fonction snooze est activée. Elle sonnera à nouveau après 7 minutes. Si vous n'appuyez pas sur ce bouton, l'alarme s'arrête après 2 minutes et la fonction snooze est activée à nouveau. Cette séquence se termine après 3 séquences.

Désactiver la fonction de répétition: Appuyez sur n'importe quelle touche à l'arrière pendant l'alarme/la répétition pour désactiver la fonction d'alarme et de répétition.

Batterie

Ce réveil fonctionne uniquement avec un câble USB DC 5 V (adaptateur USB DC 5 V non inclus). La pile CR2025 est uniquement destinée à la mémoire et à la sauvegarde.

Réinitialiser

Utilisez une aiguille ou un petit bâton pour pousser le trou « réinitialiser » afin de réinitialiser tous les paramètres.

BEDIENUNGSANLEITUNG KA5931

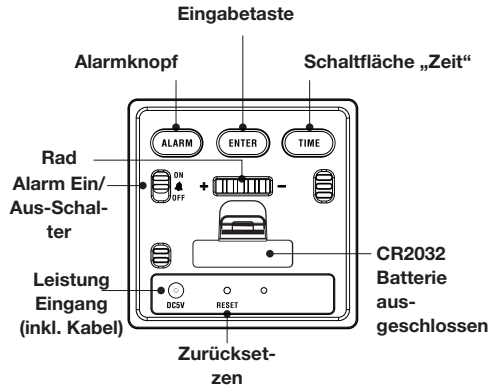
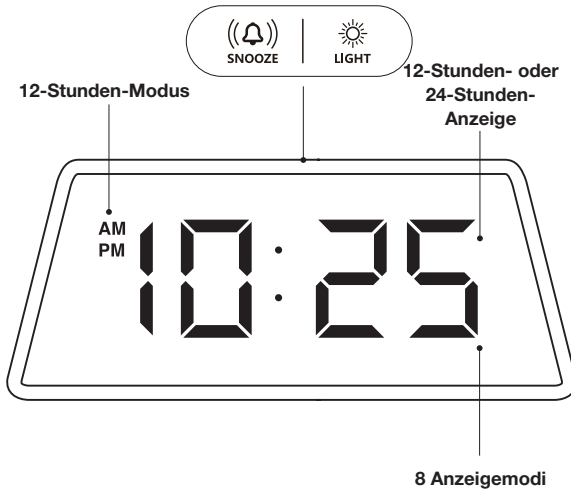

Helligkeit einstellen

Drehen Sie den **Rad** zur Einstellung der Helligkeit (Helligkeitsbereich L01-L99)

Zeiteinstellung

Drücken Sie die „**ZEIT**“-Taste, um zwischen der 12-/24-Stunden-Zeitanzeige zu wechseln.
 Drücken Sie die „**ZEIT**“-Taste 3 Sekunden lang gedrückt, um das Zeiteinstellungsmenü aufzurufen, und verschieben Sie dann den Knopf, um Stunde und Minute auszuwählen.
 Nachdem Sie die richtige Stunde ausgewählt haben, drücken Sie die „**ZEIT**“-Taste zum Bestätigen und Zurückkehren zum normalen Zeitanzeigemodus.

Drehen Sie den **Rad** um den richtigen Minutenwert auszuwählen, drücken Sie dann die „**EINGEBEN**“-Taste zum Bestätigen und Zurückkehren zum normalen Zeitanzeigemodus.“

Weckereinstellung

Halten Sie die Taste „**ALARM**“-Taste 3 Sekunden lang gedrückt, um das Alarmeinstellungsmenü aufzurufen, und drehen Sie dann die **Rad**, um die Stunde und Minute auszuwählen.
 Nachdem Sie die richtige Stunde ausgewählt haben, drücken Sie die „**ALARM**“-Taste zur Bestätigung.
 Drehen Sie den **Rad** um den richtigen Minutenwert auszuwählen, drücken Sie dann die „**EINGEBEN**“-Taste zum Bestätigen und Zurückkehren zum normalen Zeitanzeigemodus.

Alarm Ein/Aus-Schalter

Wenn der Alarmschalter aktiviert ist, ertönt er jeden Tag zur gleichen Zeit. Wenn der Alarm eingeschaltet ist, zeigt das Display „**AUF AL**“ und wenn es ausgeschaltet ist, zeigt es „**-- AL--**“.

Farbeinstellung

Berühren Sie die [**SCHLummern / Licht**] Taste, um die Anzeigefarbe zu ändern.
RGB-Anzeigebildschirm-Farbmodi: Weiß, Rot, Grün, Blau, automatische Gesamttransformation in sieben Farben, RGB-Regenbogen-Siebenfarbentransformation, RGB-Transformation von rechts nach links und RGB-Transformation von unten nach oben.

Schlummern

Wenn der Wecker klingelt, berühren Sie die [**SCHLummern / Licht**] Taste; der Alarm verstummt und die Schlummerfunktion wird aktiviert. Der Alarm ertönt nach 7 Minuten erneut. Wird die Taste nicht gedrückt, verstummt der Alarm nach 2 Minuten und die Schlummerfunktion wird erneut aktiviert. Diese Sequenz endet nach dreimaligem Drücken.
Schlummerfunktion ausschalten: Drücken Sie während des Alarms/ der Schlummerfunktion eine beliebige Taste auf der Rückseite, um die Alarm- und Schlummerfunktion zu deaktivieren.

Batterie

Dieser Wecker funktioniert nur mit einem DC5V-USB-Kabel (DC5V-USB-Adapter nicht im Lieferumfang enthalten). Die CR2025-Batterie dient nur zur Speicherung und Sicherung.

Zurücksetzen

Drücken Sie mit einer Nadel oder einem kleinen Stock auf das „Reset“-Loch, um alle Einstellungen zurückzusetzen.

MANUALE DI ISTRUZIONI KA5931

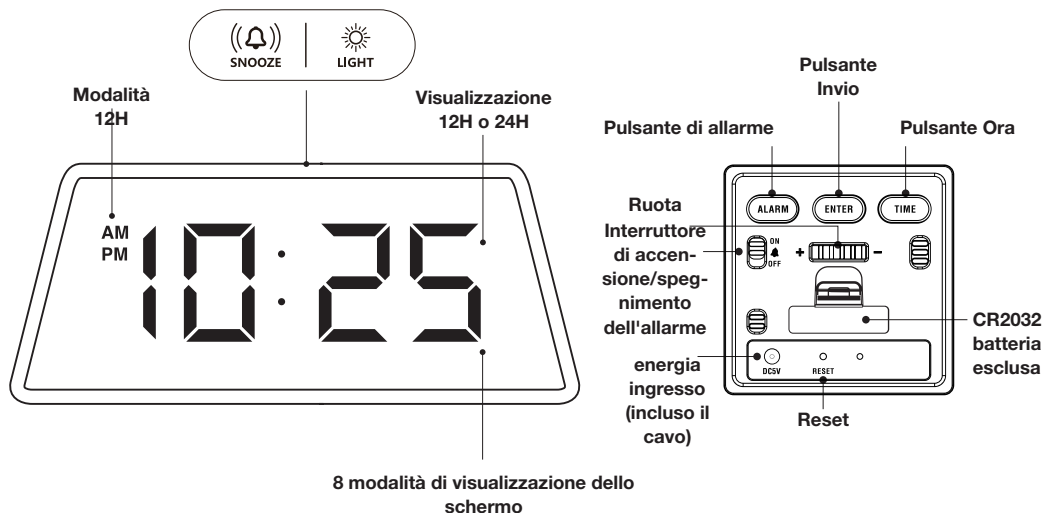

8 modalità di visualizzazione dello schermo

Impostazione della luminosità

Girare il **ruota** per regolare la luminosità (intervallo di luminosità L01-L99)

Impostazione dell'ora

Premere il tasto "**TEMPO**" per passare dalla visualizzazione dell'ora in formato 12/24 ore.

Premere il tasto "**TEMPO**" per 3 secondi per accedere al menu di impostazione dell'ora, quindi far scorrere la manopola per selezionare l'ora e i minuti.

Dopo aver selezionato l'ora corretta, premere il tasto "**TEMPO**" per confermare e tornare alla modalità di visualizzazione normale dell'ora.

Girare il **ruota** per selezionare il valore corretto dei minuti, quindi premere il tasto "**ENTRARE**" per confermare e tornare alla modalità di visualizzazione normale dell'ora."

Impostazione della sveglia

Premere e tenere premuto il tasto "**ALLARME**" per 3 secondi per accedere al menu di impostazione della sveglia, quindi accendere la **ruota** per selezionare l'ora e i minuti.

Dopo aver selezionato l'ora corretta, premere il tasto "**ALLARME**" per confermare.

Girare il **ruota** per selezionare il valore corretto dei minuti, quindi premere il tasto "**ENTRARE**" per confermare e tornare alla modalità di visualizzazione normale dell'ora.

Interruttore di accensione/spengimento

dell'allarme

Quando l'interruttore della sveglia è attivato, suonerà alla stessa ora ogni giorno. Quando la sveglia è accesa, il display mostra "**SU TUTTO**" e quando è spento, mostra "-- AL."

Impostazione del colore

Tocca il [**SOSPENSIONE /LUCE**] tasto per cambiare il colore del display.

Modalità colore dello schermo di visualizzazione RGB: bianco, rosso, verde, blu, trasformazione automatica complessiva a sette colori, trasformazione arcobaleno RGB a sette colori, trasformazione RGB da destra a sinistra e trasformazione RGB dal basso verso l'alto.

Posticipare

Quando suona la sveglia, tocca il [**SOSPENSIONE /LUCE**] pulsante; la sveglia smetterà di suonare e verrà attivata la funzione snooze, la sveglia suonerà di nuovo dopo 7 minuti. Se non toccato, la sveglia si fermerà dopo 2 minuti e attiverà di nuovo la funzione snooze, questa sequenza termina dopo 3 volte.

Disattivare la funzione snooze: Premere un tasto qualsiasi sul retro durante la sveglia/snooze per disattivare la funzione sveglia e snooze.

Batteria

Questa sveglia funziona solo con cavo USB DC5V (adattatore USB DC5V non incluso). La batteria CR2025 è solo per la memoria e il backup.

Reset

Utilizzare un ago o un bastoncino per premere il foro di "reset" per ripristinare tutte le impostazioni.

INSTRUKCJA OBSŁUGI KA5931

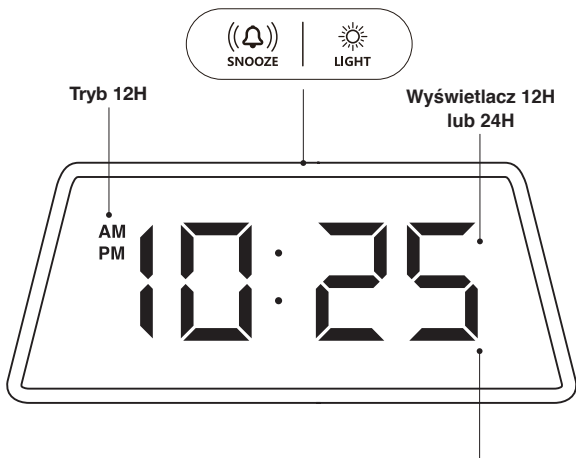

8 trybów wyświetlania ekranu

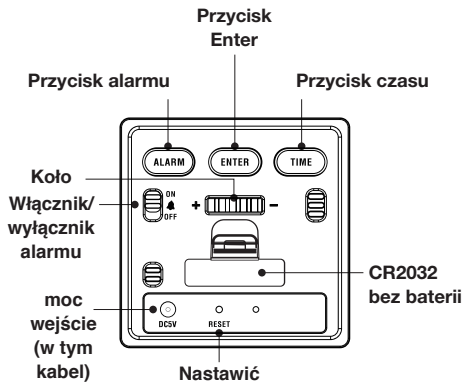

Ustawianie jasności

Włącz koło aby dostosować jasność (zakres jasności L01-L99)

Ustawienie czasu

Naciśnij „CZAS”, aby przelatać się między formatem wyświetlania czasu 12- i 24-godzinnym.

Naciśnij „CZAS” przez 3 sekundy, aby wejść do menu ustawień czasu, a następnie przesunij pokrętkę, aby wybrać godzinę i minutę.

Po wybraniu właściwej godziny naciśnij przycisk „CZAS”, aby potwierdzić i powrócić do normalnego trybu wyświetlania czasu.

Włącz koło aby wybrać prawidłową wartość minut, naciśnij przycisk „WCHODZIĆ”, aby potwierdzić i powrócić do normalnego trybu wyświetlania czasu.”

Ustawienia budzika

Naciśnij i przytrzymaj „ALARM”/przytrzymaj przycisk przez 3 sekundy, aby wejść do menu ustawień alarmu, a następnie przekręć koło aby wybrać godzinę i minutę.

Po wybraniu właściwej godziny naciśnij przycisk „ALARM”, aby potwierdzić, naciśnij przycisk.

Włącz koło aby wybrać prawidłową wartość minut, naciśnij przycisk „WCHODZIĆ”, aby potwierdzić i powrócić do normalnego trybu wyświetlania czasu.

Włącznik/wyłącznik alarmu

Gdy alarm jest aktywowany, będzie on dzwonił o tej samej porze każdego dnia. Gdy alarm jest włączony, wyświetlacz pokazuje „NAL” a gdy jest wyłączony pokazuje „--AL.”

Ustawienie koloru

Dotknij [DRZEMKA /ŚWIATŁO] klawisz do zmiany koloru wyświetlacza. Tryby kolorów ekranu wyświetlacza RGB: biały, czerwony, zielony, niebieski, ogólna automatyczna transformacja siedmiu kolorów, transformacja siedmiu kolorów tęczy RGB, transformacja RGB od prawej do lewej i transformacja RGB od dołu do góry.

Drzemka

Gdy zadzwoni budzik, dotknij [DRZEMKA /ŚWIATŁO] przycisk; alarm przestanie dzwonić i włączy się drzemka. Alarm zadzwoni ponownie po 7 minutach. Jeśli nie zostanie dotknięty, alarm wyłączy się po 2 minutach i ponownie włączy funkcję drzemki. Ta sekwencja kończy się po 3 razach. Wyłącz drzemkę: Aby wyłączyć alarm i funkcję drzemki, naciśnij dowolny przycisk z tyłu urządzenia podczas alarmu/drzemki.

Bateria

Ten budzik działa tylko na kablu USB DC5V (adapter USB DC5V nie jest dołączony). Bateria CR2025 służy tylko do pamięci i kopii zapasowej.

Nastawić

Za pomocą igły lub małego patyczka naciśnij otwór „resetujący”, aby przywrócić wszystkie ustawienia.

MANUAL DE INSTRUÇÕES KA5931

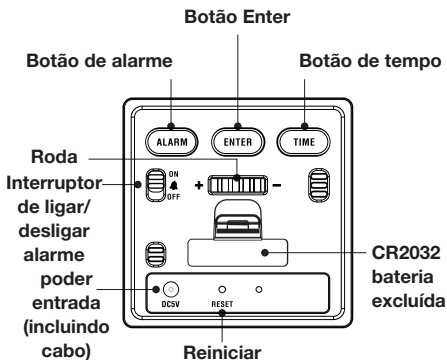

Definir brilho

Vire o **roda** para ajustar o brilho (faixa de brilho L01-L99)

Configuração de tempo

Pressione o botão "**TEMPO**" para alternar entre a exibição de 12/24 horas.

Pressione o botão "**TEMPO**" por 3 segundos para entrar no menu de configuração de hora e, em seguida, deslize o botão para selecionar a hora e o minuto.

Após selecionar a hora correta, pressione o botão "**TEMPO**" para confirmar e retornar ao modo normal de exibição de hora.

Vire o **roda** para selecionar o valor correto do minuto e, em seguida, pressione o botão "**DIGITAR**" para confirmar e retornar ao modo normal de exibição de hora."

Configuração do despertador

Pressione e segure o botão "**ALARME**" por 3 segundos para entrar no menu de configuração do alarme e, em seguida, gire o **roda** para selecionar a hora e o minuto.

Após selecionar a hora correta, pressione o botão "**ALARME**" para confirmar.

Vire o **roda** para selecionar o valor correto do minuto e, em seguida, pressione o botão "**DIGITAR**" para confirmar e retornar ao modo normal de exibição de hora.

Interruptor de ligar/desligar alarme

Quando o interruptor de alarme é ativado, ele soará no mesmo horário todos os dias. Quando o alarme é ligado, o visor mostra

"EM AL" e quando desligado, mostra "-- AL."

Configuração de cor

Toque o [**SONECA/LUZ**] tecla para alternar a cor do visor.

Modos de cor da tela de exibição RGB: branco, vermelho, verde, azul, transformação automática geral de sete cores, transformação RGB arco-íris de sete cores, transformação RGB da direita para a esquerda e transformação RGB de baixo para cima.

Soneca

Quando o despertador tocar, toque no [**SONECA/LUZ**] botão; o alarme irá parar de tocar e a função soneca será ativada. O alarme irá tocar novamente após 7 minutos. Se não for tocado, o alarme irá parar após 2 minutos e ativar a função soneca novamente, esta sequência termina após 3 vezes.

Desligar soneca: Pressione qualquer tecla na parte traseira durante o alarme/soneca para desativar a função de alarme e soneca.

Bateria

Este despertador só funciona com cabo USB DC5V (adaptador USB DC5V não incluso). A bateria CR2025 é somente para memória e backup.

Reiniciar

Use uma agulha ou um pequeno pedaço de pau para empurrar o orifício de "reset" para redefinir todas as configurações.

INSTRUCTION MANUAL KA5931

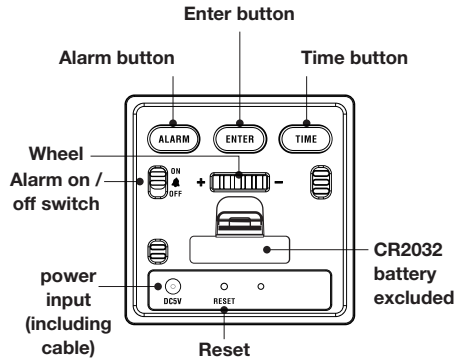
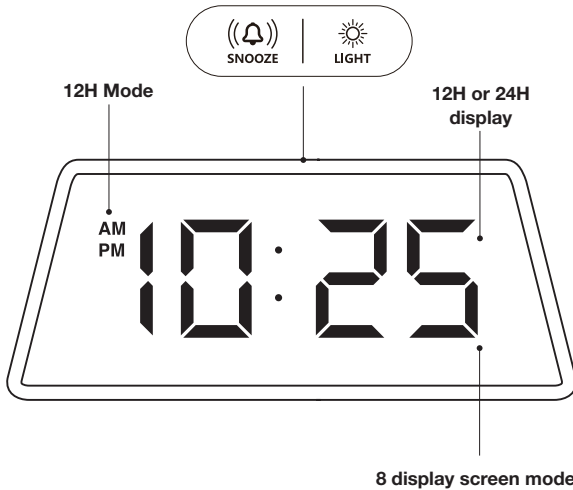

Ajuste del brillo

Girar el **rueda** para ajustar el brillo (rango de brillo L01-L99)

Ajuste de hora

Presione el botón "TIEMPOBotón " para cambiar entre visualización de hora de 12/24 horas.

Presione el botón "TIEMPO" durante 3 segundos para ingresar al menú de configuración de la hora, luego deslice la perilla para seleccionar la hora y los minutos.

Después de seleccionar la hora correcta, presione el botón "TIEMPOBotón " para confirmar y volver al modo de visualización de la hora normal.

Girar el **rueda** Para seleccionar el valor de minutos correcto, presione el botón "INGRESARBotón " para confirmar y volver al modo de visualización de la hora normal".

Configuración del despertador

Mantenga presionada la tecla "ALARMA" durante 3 segundos para ingresar al menú de configuración de la alarma, luego gire el **rueda** para seleccionar la hora y los minutos.

Después de seleccionar la hora correcta, presione el botón "ALARMA" botón para confirmar.

Girar el **rueda** Para seleccionar el valor de minutos correcto, presione el botón "INGRESARBotón " para confirmar y volver al modo de visualización de la hora normal.

Interruptor de encendido/apagado de alarma

Quando se activa la alarma, sonará a la misma hora todos los días.

Quando la alarma está activada, la pantalla muestra "EN AL" y cuando está apagado, muestra "--AL."

Ajuste de color

Toca el [POSTEAR/LUZ] Tecla para cambiar el color de la pantalla.

Modos de color de la pantalla de visualización RGB: white, red, green, blue, overall seven-color automatic transformation, RGB rainbow seven-color transformation, RGB right-to-left transformation and RGB bottom-to-up transformation.

Snooze

When the alarm clock rings, touch the [SNOOZE /LIGHT] button; the alarm will stop ringing and snooze will be activated, The alarm will ring again after 7 minutes. If left untouched, the alarm will stop after 2 minutes and activate the snooze function again, this sequence ends after 3 times.

Turn off snooze: Press any key on the back during the alarm / snooze to deactivate the alarm and snooze function.

Battery

This alarm clock only operates on DC5V USB cable (DC5V USB adapter not included). The CR2025 battery is for memory and backup only.

Reset

Use a needle or a small stick to push the "reset" hole to reset all settings.

BRUKSANVISNING KA5931

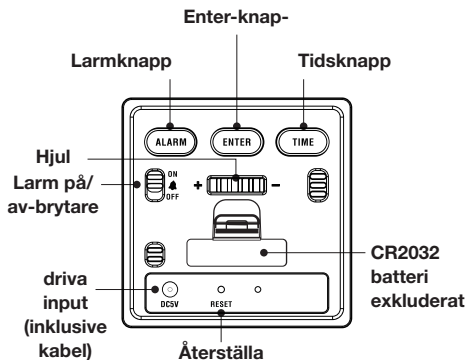
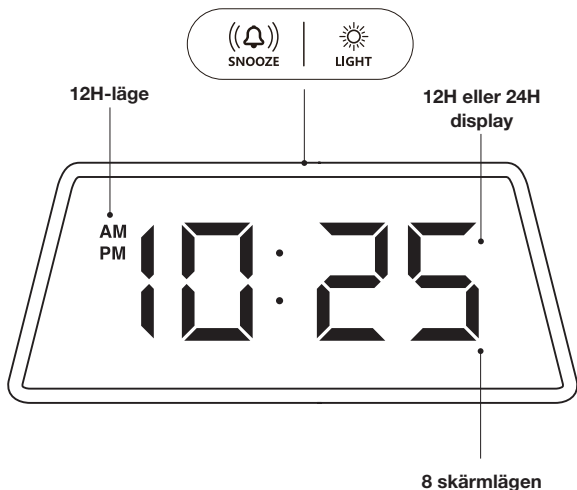

Ställa in ljusstyrka

Vrid på **hjul** för att justera ljusstyrkan (ljusstyrka L01-L99)

Tidsinställning

Tryck på "**TID**"-knapp för att växla mellan 12/24-timmarsvisning.

Tryck på "**TID**"-knappen i 3 sekunder för att gå in i tidsinställningsmenyn, skjut sedan ratten för att välja timme och minut.

Efter att ha valt rätt timme, tryck på "**TID**"-knappen för att bekräfta och gå tillbaka till normalt tidsvisningsläge.

Vrid på **hjul** för att välja rätt minuttvärde, tryck sedan på "**SKRIVA IN**"-knappen för att bekräfta och gå tillbaka till normalt tidsvisningsläge."

Inställning av väckarklockan

Tryck och håll ned "**LARM**"-knappen i 3 sekunder för att gå in i larminställningsmenyn, vrid sedan på **hjul** för att välja timme och minut.

Efter att ha valt rätt timme, tryck på "**LARM**"-knappen för att bekräfta.

Vrid på **hjul** för att välja rätt minuttvärde, tryck sedan på "**SKRIVA IN**"-knappen för att bekräfta och gå tillbaka till normalt tidsvisningsläge.

Larm på/av-brytare

När larmbrytaren är aktiverad kommer den att ljuda vid samma tidpunkt varje dag. När larmet slås på visar displayen "**PÅ AL**" och när den är avstängd visar den "-- **AL**."

Färginställning

Tryck på [**SNOOZE/LIGHT**] för att byta displayfärg.

RGB-skärm Färglägen: vit, röd, grön, blå, övergripande sju-färgs automatisk transformation, RGB rainbow sju-färgstransformation, RGB höger-till-vänster-transformation och RGB bottom-to-up-transformation.

Snooze

När väckarklockan ringer, tryck på [**SNOOZE/LIGHT**] knapp; alarmet slutar ringa och snooze kommer att aktiveras. Alarmet ringer igen efter 7 minuter. Om det lämnas orört stoppas larmet efter 2 minuter och aktiverar snoozefunktionen igen, denna sekvens avslutas efter 3 gånger.

Stäng av snooze: Tryck på valfri knapp på baksidan under alarmet / snooze för att avaktivera alarm- och snoozefunktionen.

Batteri

Denna väckarklocka fungerar endast med DC5V USB-kabel (DC5V USB-adaptar ingår ej). CR2025-batteriet är endast för minne och backup.

Återställa

Använd en nål eller en liten sticka för att trycka på "återställnings"-hållet för att återställa alla inställningar.











Warranty

- EN** There is a two-year warranty against manufacture defects on all Karlsson clocks, valid from the date of purchase.
- NL** Er is een garantie van twee jaar op fabricagefouten op alle Karlsson-klokken, geldig vanaf de aankoopdatum.
- DE** Auf alle Karlsson-Uhren gibt es eine zweijährige Garantie auf Herstellungsfehler, die ab dem Kaufdatum gültig ist.
- FR** Il y a une garantie de deux ans contre les défauts de fabrication sur toutes les horloges Karlsson, valable à partir de la date d'achat.
- IT** Tutti gli orologi Karlsson sono coperti da una garanzia di due anni contro i difetti di fabbricazione, valida dalla data di acquisto.
- ES** Existe una garantía de dos años contra defectos de fabricación en todos los relojes Karlsson, válida a partir de la fecha de compra.
- DK** Der er to års garanti mod fabriktionsfej på alle Karlsson-ure, der gælder fra købsdatoen.
- PL** Na wszystkie zegary Karlsson udzielana jest dwuletnia gwarancja na wady fabryczne, ważna od daty zakupu.
- PT** Há uma garantia de dois anos contra defeitos de fabricação em todos os relógios Karlsson, válida a partir da data de compra.
- SE** Det finns två års garanti mot fabriktionsfel på alla Karlssons klockor, gäller från inköpsdatum.

Maintenance

- EN** A soft cloth may be used to clean your clock. Do not use corrosive cleaner or chemical solution on the clock.
- NL** Een zachte doek kan worden gebruikt om uw klok schoon te maken. Gebruik geen bijtende reiniger of chemische oplossing op de klok.
- DE** Ein weiches Tuch kann verwendet werden, um Ihre Uhr zu reinigen. Verwenden Sie kein ätzendes Reinigungsmittel oder eine chemische Lösung für die Uhr.
- FR** Un chiffon doux peut être utilisé pour nettoyer votre horloge. N'utilisez pas de nettoyeur corrosif ou de solution chimique sur l'horloge.
- IT** È possibile utilizzare un panno morbido per pulire l'orologio. Non utilizzare detergenti corrosivi o soluzioni chimiche sull'orologio.
- ES** Se puede usar un paño suave para limpiar el reloj. No use limpiadores corrosivos o solución química en el reloj.
- DK** En blød klud kan bruges til at rengøre dit ur. Brug ikke ætsende rengøringsmiddel eller kemisk opløsning på uret.
- PL** Do czyszczenia zegara można użyć miękkiej szmatki. Nie używaj środków czyszczących ani roztworów chemicznych na zegarze.
- PT** Um pano macio pode ser usado para limpar seu relógio. Não use produtos de limpeza corrosivos ou solução química no relógio.
- SE** En mjuk trasa kan användas för att rengöra din klocka. Använd inte frätande rengöringsmedel eller kemisk lösning på klockan.

WEEE Symbol

-  **EN** The crossed-out wheeled bin symbol indicates that the item should be disposed of separately from household waste. The item should be handed in for recycling in accordance with local environmental regulations for waste disposal.
-  **ES** La imagen del cubo de basura tachado indica que el producto no debe formar parte de los residuos habituales del hogar. Se debe reciclar según la normativa local medioambiental de eliminación de residuos.
-  **NL** Het symbool met de doorgestreepte vuilnisbak op wietjes geeft aan dat het product gescheiden van het huishoudelijk afval moet worden aangeboden. Het product moet worden ingeleverd voor recycling in overeenstemming met de plaatselijke milieuvoorschriften voor afvalverwerking.
-  **PL** Przekreślony symbol kosza na odpady oznacza, że oznaczony produkt nie może być wyrzucany wraz ze zmieszanymi odpadami komunalnymi z gospodarstwa domowego. Zużyty sprzęt elektryczny i elektroniczny należy przekazać do przetwarzania i recyklingu zgodnie z obowiązującymi w danym kraju przepisami ochrony środowiska dotyczącymi gospodarowania odpadami.
-  **DE** Das Symbol mit der durchgestrichenen Abfalltonne bedeutet, dass das Produkt getrennt vom Haushaltsabfall entsorgt werden muss. Das Produkt muss gem. der örtlichen Entsorgungsvorschriften der Wiederverwertung zugeführt werden.
-  **PT** O símbolo do caixote do lixo com o sinal de proibição indica que esse artigo deve ser separado dos resíduos domésticos convencionais. Deve ser entregue para reciclagem de acordo com as regulamentações ambientais locais para tratamento de resíduos.
-  **FR** Le pictogramme de la poubelle barrée indique que le produit doit faire l'objet d'un tri. Il doit être recyclé conformément à la réglementation environnementale locale en matière de déchets.
-  **DK** Tákníð með mynd af ruslatunnu með krossi yfir þýðir að ekki má farga vörinni með venjulegu heimilissorpi. Vörinni þarf að skila í endurvinnslu eins og lög gera ráð fyrir á hverjum stað fyrir sig.
-  **IT** Il simbolo del cassonetto barrato indica che il prodotto non può essere eliminato con i comuni rifiuti domestici. Il prodotto dev'essere riciclato nel rispetto delle norme ambientali locali per lo smaltimento dei rifiuti.
-  **SE** Symbolen med den överkorsade soptunnan betyder att produkten ska kasseras separat från hushållsavfall. Produkten ska lämnas in för återvinning enligt lokala regler för avfallshantering.